

# INSTALLATION GUIDE GUIDED'INSTALLATION GUÍA PARA INSTALACIÓN



## SPC WALL TILES TUILES MURALES EN SPC AZULEJOS DE PARED SPC



## TO GET STARTED

Before you begin, read all instructions carefully.

This manual is a graphic reference for installation purposes. Some graphic elements and components may differ.

Consult local building codes to ensure that installation complies with standards in your area.

Inspect unit carefully to ensure there is no damage or defects. If such is the case, contact your distributor. If damage has occurred during transport, contact your carrier.

Make sure you have received all parts (tools not included)

**The installation has to be done by a specialist.**

## POUR COMMENCER

Avant de débiter les travaux, lisez attentivement les instructions d'installation.

Ce manuel est une référence graphique pour l'installation. Certains éléments graphiques et composantes peuvent différer.

Consultez le code du bâtiment de votre région, afin que l'installation respecte les normes en vigueur.

Lors de la réception, inspectez le produit afin de vérifier que tout soit en bonne condition. Si un problème survient, signalez immédiatement le distributeur. Si le dommage est causé par le transporteur, contactez le immédiatement.

Assurez-vous que toutes les pièces sont incluses. (outils ne sont pas inclus)

**L'installation doit être faite par un professionnel.**

## PARA COMENZAR

Leer todas las instrucciones cuidadosamente antes de empezar.

Este manual es una referencia gráfica para propósitos de instalación. Puede que algunos elementos y componentes gráficos varíen.

Consultar los códigos locales para asegurarse de que la instalación cumpla con las normas en su zona.

Inspeccionar la unidad cuidadosamente para asegurarse de que no tiene defectos ni está dañada. De ser así, póngase en contacto con su distribuidor. Si los daños sucedieron durante el transporte, contactar a su transportista.

Asegurarse de haber recibido todas las piezas (no se incluyen herramientas).

**La instalación debe ser realizada por un especialista.**

## IMPORTANT NOTES

The prepared drain hole has a diameter of 50 mm and is adapted to standard rubber reductions available on the market. The kit does not include a reduction.

The room in which the cabin is installed has an efficient and effective ventilation system.

The place where the cabin is installed has an even, horizontal floor on the same level as the rest part of the room, even vertical walls, and the angle between them is 90 °.

Installation requires at least 2 persons. Use safety goggles as well as gloves during installation.

**Glass is fragile, handle with caution.**

## NOTES IMPORTANTES

Le trou de vidange préparé a un diamètre de 50 mm et est adapté à la norme réductions de caoutchouc disponibles sur le marché. Le kit ne comprend pas de réduction.

La pièce dans laquelle la cabine est installée a une ventilation efficace et efficiente système.

L'endroit où la cabine est installée a un sol plat et horizontal au même niveau comme le reste de la pièce, même verticale murs, et l'angle entre eux est de 90 °.

L'installation nécessite au moins 2 personnes. Utilisez des lunettes de sécurité ainsi que des gants pendant l'installation.

**Le verre est fragile, manipuler avec précaution.**

## AVISOS IMPORTANTES

El orificio de drenaje preparado tiene un diámetro de 50 mm y se adapta a la norma reducciones de caucho disponibles en el mercado. El kit no incluye reducción.

La habitación en la que está instalada la cabina. tiene una ventilación eficiente y eficaz sistema.

El lugar donde se instala la cabina tiene un suelo uniforme y horizontal al mismo nivel como el resto de la habitación, incluso vertical paredes, y el ángulo entre ellas es de 90°.

La instalación requiere al menos 2 personas. Utilice gafas de seguridad además de guantes. durante la instalación.

**El vidrio es frágil, manéjelo con precaución.**

## TOOLS NEEDED

(not included)

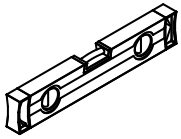

NIVEAU  
LEVEL  
NIVEL

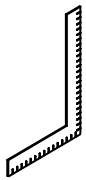

EQUERRE  
SET SQUARE  
ESCUADRA

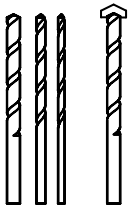

DRILL BITS  
MÈCHES DE PERCEUSE  
BROCAS

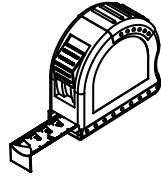

RUBAN METRIQUE  
MEASURING TAPE  
CINTA PARA MEDIR



CAULK GUN  
PISTOLET À CALFEUTRER  
PISTOLA DE CALAFATEO

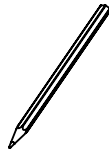

CRAYON  
CRAYON  
LÁPIZ

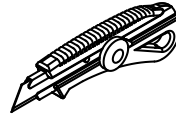

COUTEAU DE PRECISION  
PRECISION KNIFE  
PRECISION DE CUCHILLA

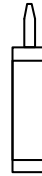

ADHESIVE  
ADHÉSIF  
ADHESIVO

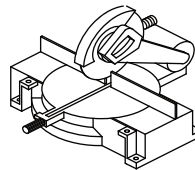

MITER SAW  
SCIE À ONGLETS  
SIERRA INGLETADORA

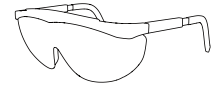

SAFETY GLASSES  
LUNETTES DE SECURITE  
GAFAS DE SEGURIDAD

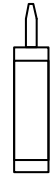

SILICONE SEALANT  
GANTS DE TRAVAIL  
GARANTES DE TRABBAJO

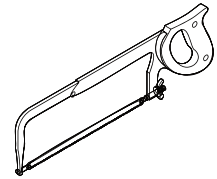

HACKSAW  
SCIE À MÉTAUX  
SIERRA PARA METALES

## OUTILS REQUIS

(non inclus)

## HERRAMIENTAS NECESARIAS

(no incluidas)

### PARTS LIST

Each box comes with 8x tiles of 25.6 x 14.8" covering 21 sft.

### LISTE DES PIECES

Chaque boîte contient 8 carreaux de 25,6 x 14,8 po couvrant 21 pi<sup>2</sup>.

### LISTA DE PIEZAS

Cada caja contiene 8 azulejos de 25,6 x 14,8 pulgadas que cubren 21 pies cuadrados.

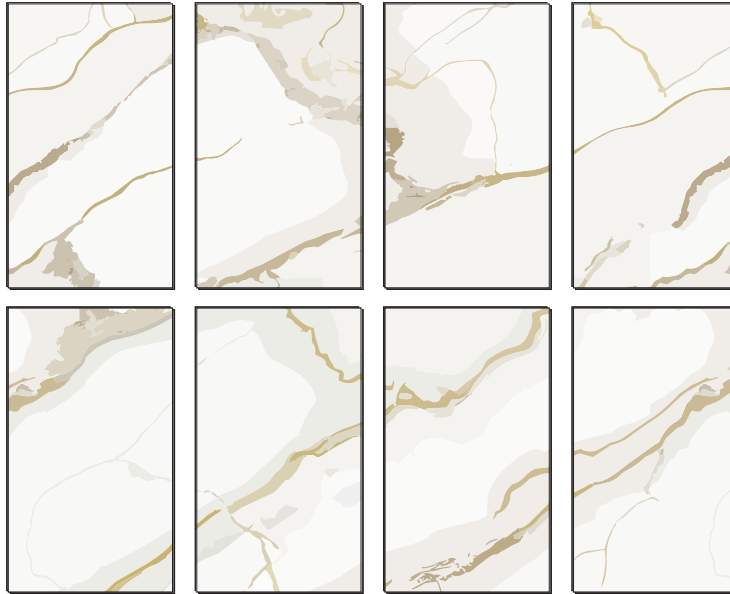

### PARTS LIST

### LISTE DES PIECES

### LISTA DE PIEZAS

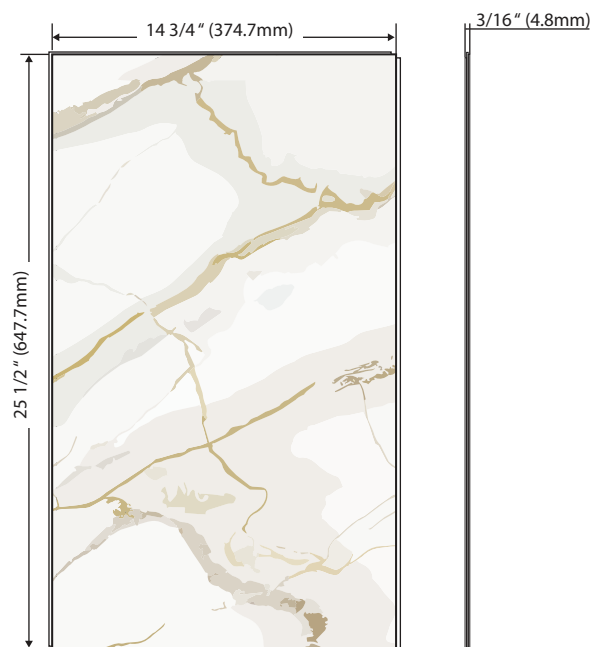

# PREPARATION

The wall tiles are protected by a film that must be removed prior to installation.

They can be installed over drywall, existing tiles, OSB, plywood, or cement board, **but should not be installed directly onto studs.**

For optimal adhesion, ensure the installation surface is clean and free of dust by wiping it with a microfiber cloth before installation.

# PRÉPARATION

Les carreaux muraux sont protégés par un film qui doit être retiré avant l'installation.

Ils peuvent être installés sur du gypse, des carreaux existants, de l'OSB, du contreplaqué ou un panneau de ciment, mais **ne doivent pas être installés directement sur les montants.**

Pour une adhérence optimale, assurez-vous que la surface d'installation est propre et exempte de poussière en l'essuyant avec un chiffon en microfibre avant l'installation.

# PREPARACIÓN

Los azulejos de pared están protegidos por una película que debe retirarse antes de la instalación.

Pueden instalarse sobre paneles de yeso, azulejos existentes, OSB, madera contrachapada o paneles de cemento, pero **no deben instalarse directamente sobre los montantes.**

Para una adhesión óptima, asegúrese de que la superficie de instalación esté limpia y libre de polvo limpiándola con un paño de microfibra antes de la instalación.

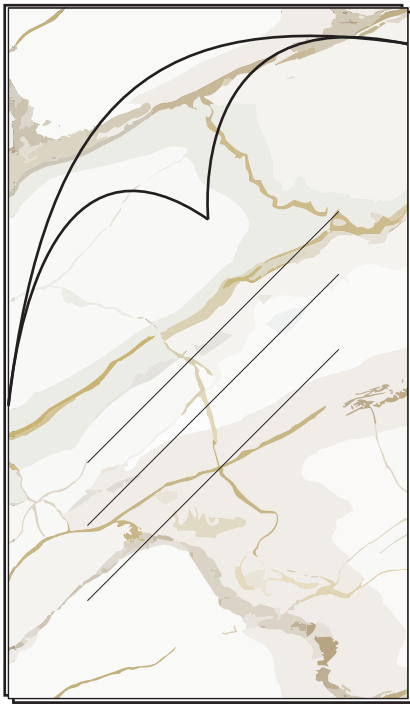

Drywall  
Gypse  
Drywall

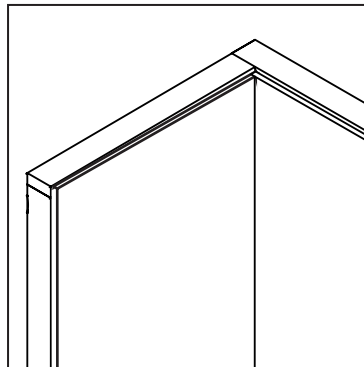

Studs  
Montants muraux  
Montantes de pared

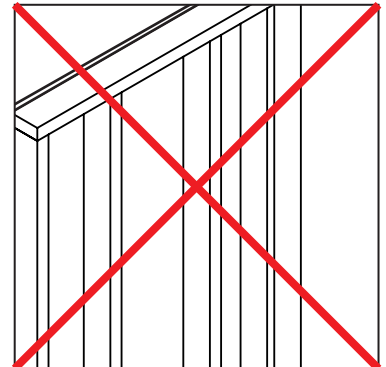

OSB

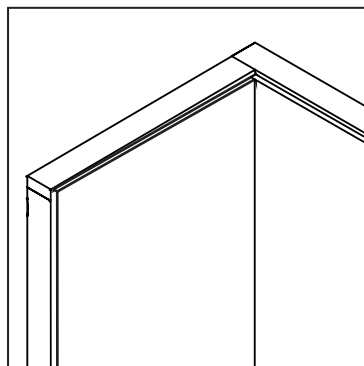

Existing tiles  
Tuiles existantes  
Azulejos existentes

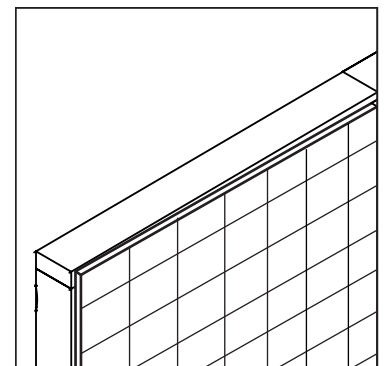

# PREPARATION

Before starting your project, calculate how many boxes you will need. Each box contains 8 tiles and covers 21 sq. ft.

Measure the total surface area to be covered and use the formula below to determine the number of boxes required:

Number of Boxes= Total Area (sq ft)/ 21

We recommend purchasing one or two additional boxes to account for cuts, breakage, or damage during installation.

# PRÉPARATION

Avant de commencer votre projet, calculez le nombre de boîtes nécessaires. Chaque boîte contient 8 carreaux et couvre 21 pi<sup>2</sup>.

Mesurez la surface totale à couvrir et utilisez la formule ci dessous pour déterminer le nombre de boîtes requises :

Nombre de boîtes = Surface totale (pi<sup>2</sup>) / 21

Nous recommandons d'acheter une ou deux boîtes supplémentaires afin de compenser les découpes, les bris ou les dommages pendant l'installation.

# PREPARACIÓN

Antes de comenzar su proyecto, calcule cuántas cajas necesitará. Cada caja contiene 8 azulejos y cubre 21 pies cuadrados.

Mida la superficie total a cubrir y utilice la siguiente fórmula para determinar la cantidad de cajas necesarias:

Número de cajas = Área total (pies cuadrados) / 21

Recomendamos comprar una o dos cajas adicionales para cubrir cortes, roturas o daños durante la instalación.

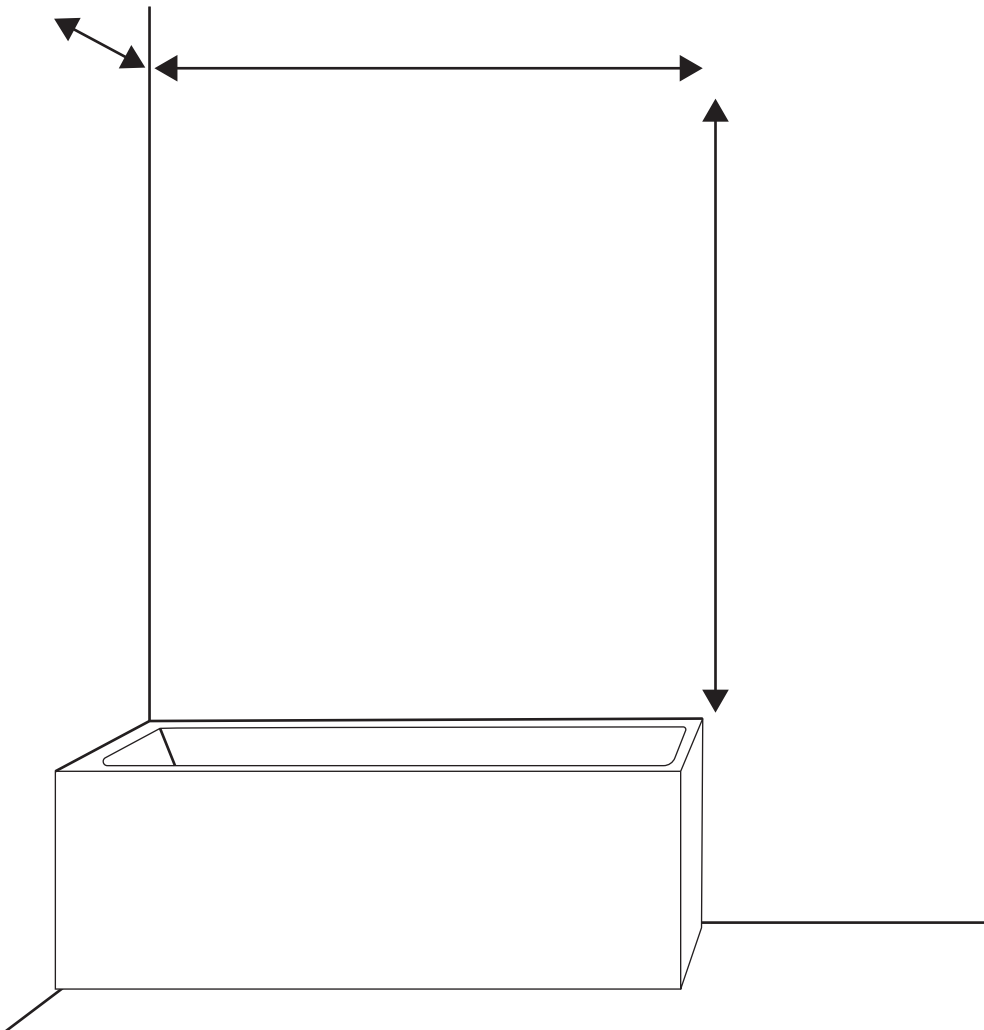

# PREPARATION

Wall tiles can be cut using common power tools such as a hacksaw or table saw for precise results.

They can also be cut with a utility knife by scoring and snapping the tile. Light sanding may be required to smooth the edges for a clean finish.

**Steps 3 & 7 will explain the cutting and holes.**

# PRÉPARATION

Les carreaux muraux peuvent être coupés à l'aide d'outils électriques courants tels qu'une scie à métaux ou une scie sur table pour des résultats précis.

Ils peuvent également être coupés avec un couteau utilitaire en incisant puis en cassant le carreau. Un léger ponçage peut être nécessaire pour lisser les bords et obtenir une finition propre.

**Veillez vous référer aux étapes 3 et 7 pour des instructions détaillées concernant les procédures de découpe.**

# PREPARACIÓN

Los azulejos de pared pueden cortarse utilizando herramientas eléctricas comunes como una sierra para metales o una sierra de mesa para obtener resultados precisos.

También pueden cortarse con un cúter marcando y partiendo el azulejo. Puede ser necesario un lijado ligero para suavizar los bordes y lograr un acabado limpio.

**Consulte los pasos 3 y 7 para obtener instrucciones detalladas sobre los procedimientos de corte y la creación de orificios.**

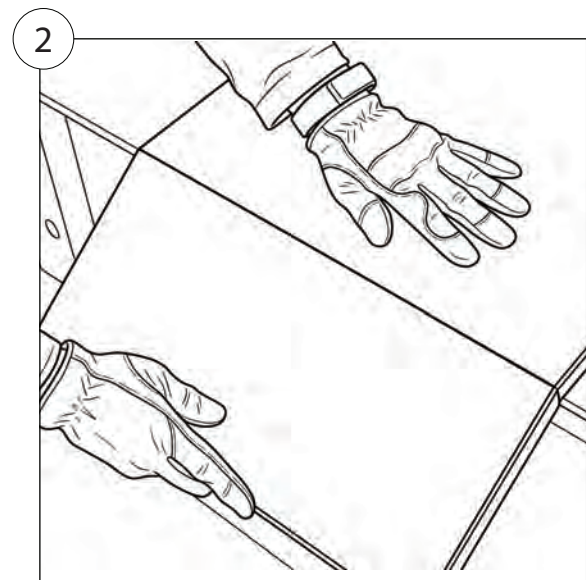
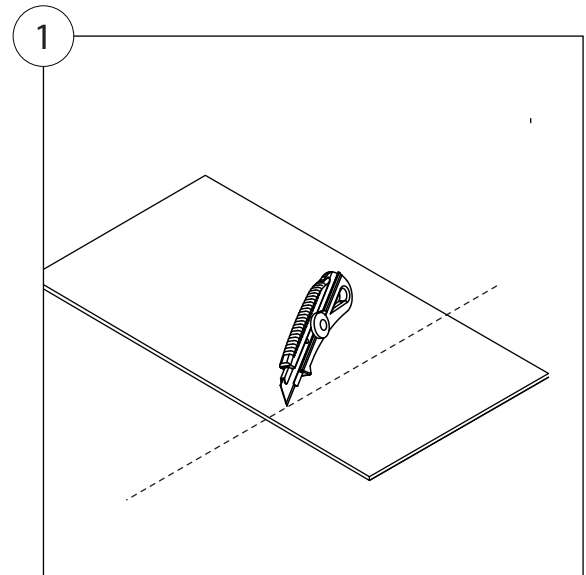
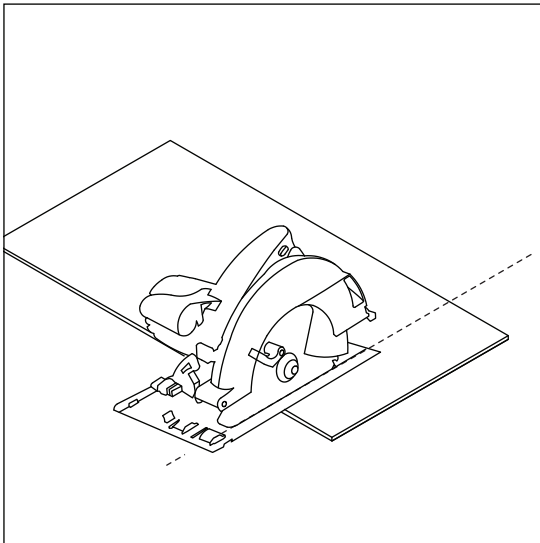

# PREPARATION

Before beginning the installation, determine your desired tile layout. The most commonly used patterns include: Vertical stack, Horizontal stack, Horizontal offset (staggered/brick pattern).

# PRÉPARATION

Avant de commencer l'installation, déterminez la disposition souhaitée pour vos carreaux. Les motifs les plus courants incluent : la pose droite verticale, la pose droite horizontale, la pose décalée horizontale (en quinconce/motif brique).

# PREPARACIÓN

Antes de comenzar la instalación, determine la disposición de azulejos deseada. Los patrones más utilizados incluyen: apilamiento vertical, apilamiento horizontal, desplazamiento horizontal (patrón escalonado/tipo ladrillo).

Horizontal tiles  
Carrelage horizontal  
Baldosas horizontales

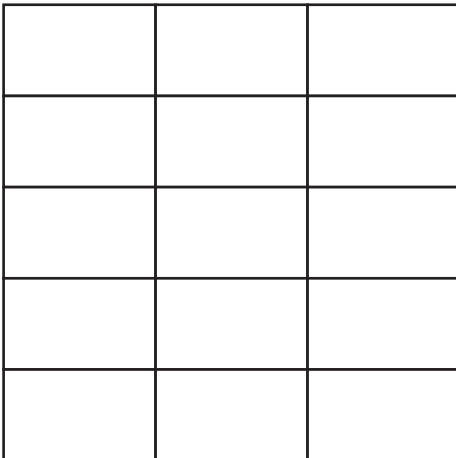

Vertical tiles  
Carrelage vertical  
Baldosas verticales

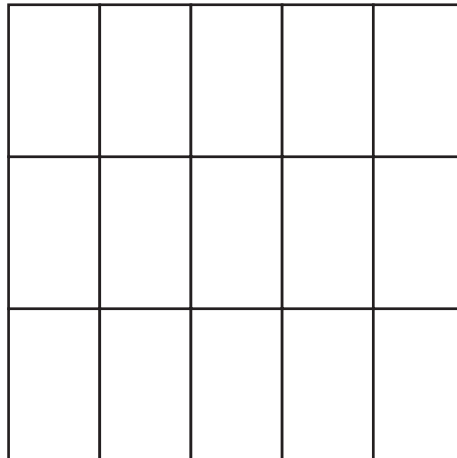

Subway tiles  
Carrelage métró  
Baldosas tipo metro

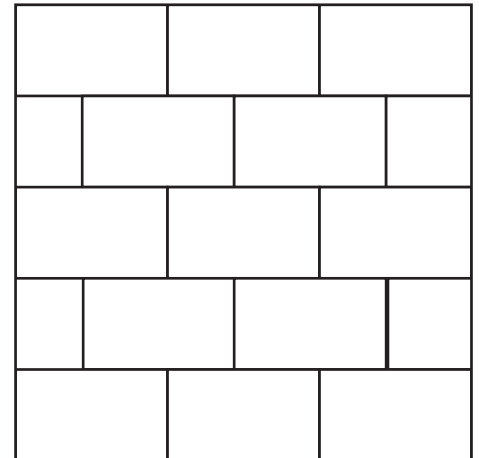

# 1

Use a utility knife to carefully cut away the flange of the first tile before positioning it in the corner.

À l'aide d'un couteau à lame rétractable (cutter), coupez soigneusement les bords d'emboîtement de la première tuile avant de la positionner dans le coin.

Utilice un cúter o navaja multiusos para cortar con cuidado los bordes de interconexión del primer azulejo antes de colocarlo en la esquina.

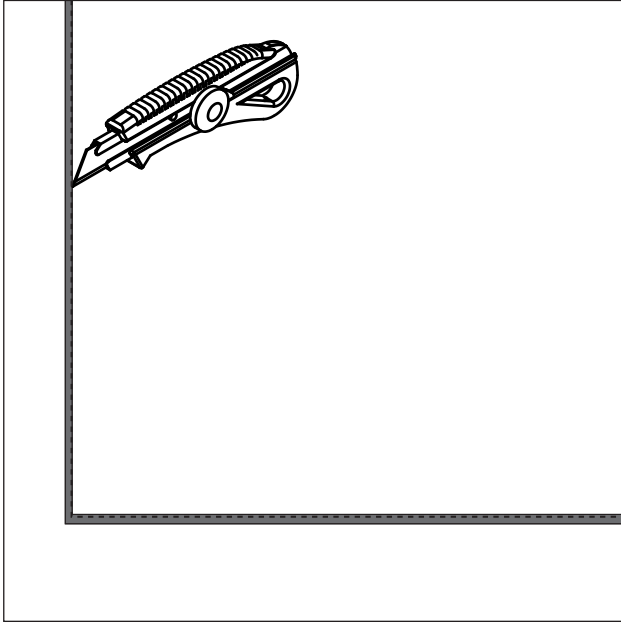

# 2

Perform a dry layout of the first row of tiles to verify the fit and ensure they are perfectly level. Before applying any adhesive, mark a level reference line on the wall to guide your installation.

Effectuez une pose à sec de la première rangée de tuiles pour vérifier l'ajustement et vous assurer qu'elle est parfaitement de niveau. Avant d'appliquer l'adhésif, tracez une ligne de référence de niveau sur le mur pour guider votre installation.

Realice una presentación en seco de la primera fila de azulejos para verificar el ajuste y asegurarse de que esté perfectamente nivelada. Antes de aplicar cualquier adhesivo, marque una línea de referencia nivelada en la pared para guiar su instalación.

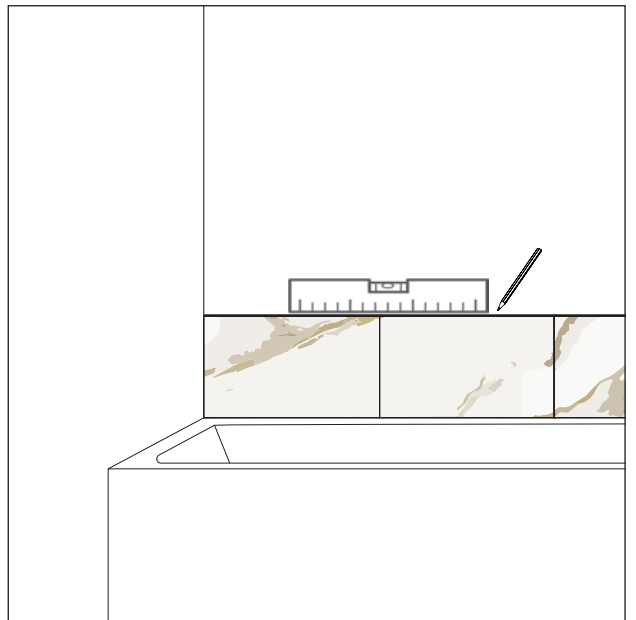
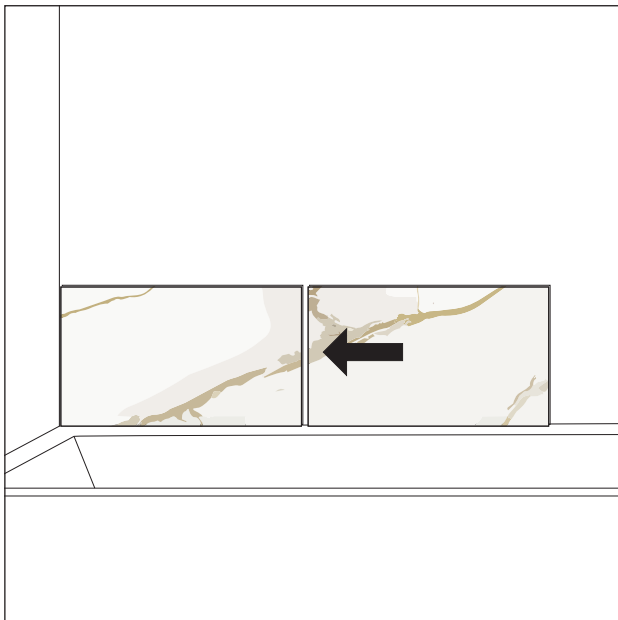

# 3

To fit the remaining space, measure the required dimensions for the final tile and mark the cutting line with a pencil. Cut along the marked line using a jigsaw or another appropriate tool, as specified in the preparation steps.

Pour combler l'espace restant, mesurez les dimensions requises pour la dernière tuile et tracez la ligne de coupe avec un crayon. Coupez le long de la ligne tracée à l'aide d'une scie sauteuse ou d'un autre outil approprié, tel qu'indiqué dans les étapes de préparation.

Para encajar en el espacio restante, mida las dimensiones necesarias para el último azulejo y marque la línea de corte con un lápiz. Corte a lo largo de la línea marcada utilizando una sierra de calar u otra herramienta adecuada, tal como se especifica en los pasos de preparación.

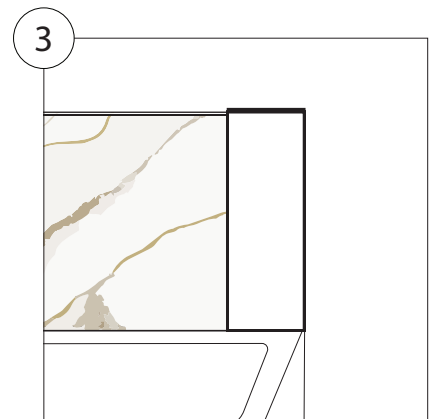
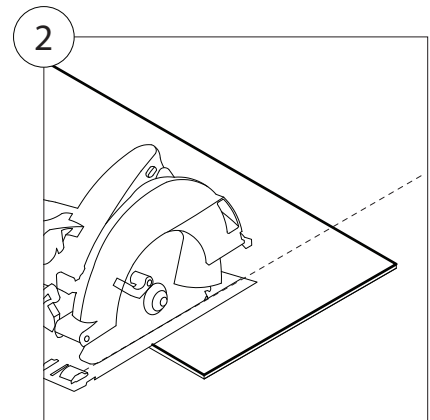
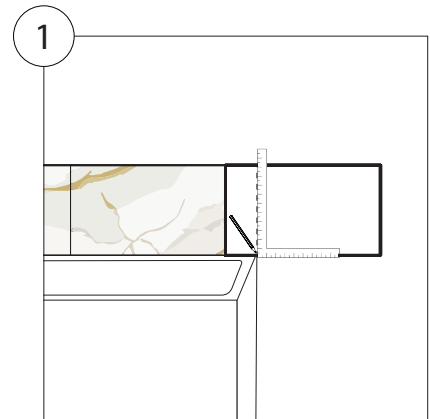
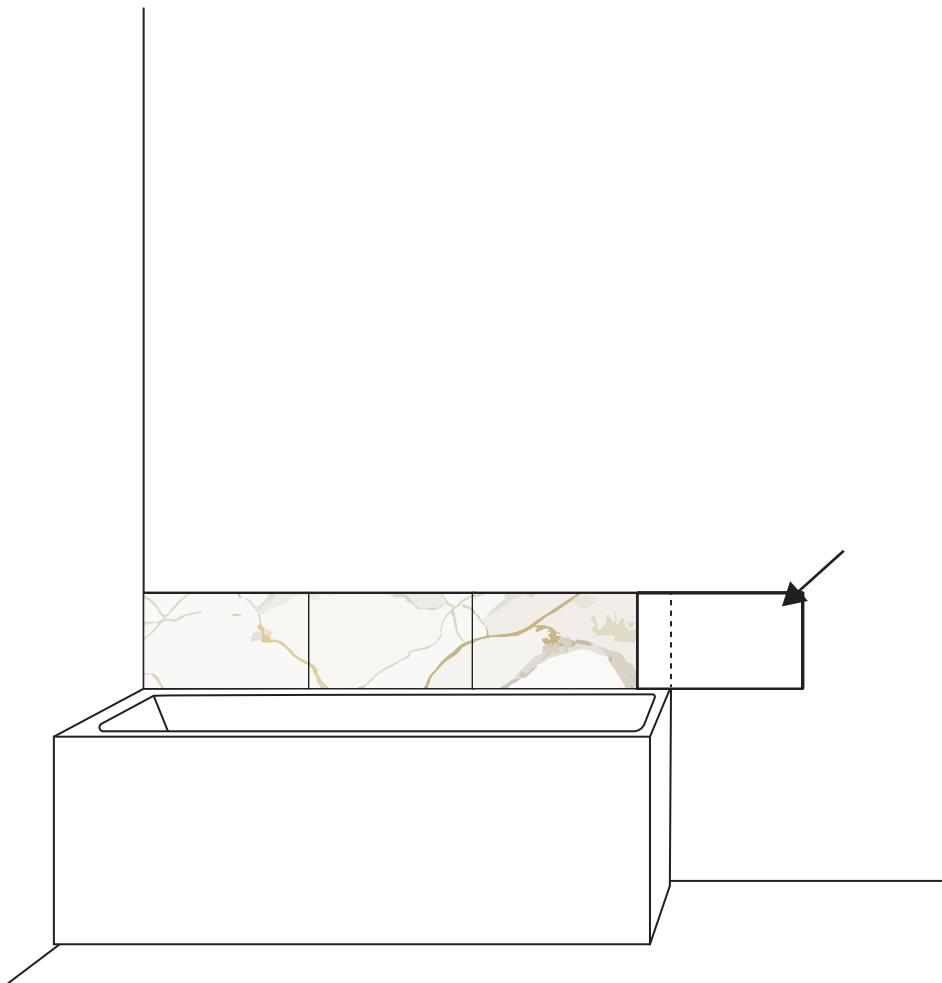

# 4

First, wipe the back of the tile to ensure the surface is clean and free of debris.

Tout d'abord, essuyez le dos de la tuile pour vous assurer que la surface est propre et exempte de débris.

Primero, limpie la parte posterior del azulejo para asegurarse de que la superficie esté limpia y libre de residuos.

Apply a continuous bead of adhesive along the perimeter of the tile, then fill the center area using a serpentine (zig-zag) pattern.

Appliquez un cordon continu d'adhésif sur le périmètre de la tuile, puis remplissez le centre en effectuant un mouvement de zigzag (en forme de serpent).

Aplique un cordón continuo de adhesivo a lo largo del perímetro del azulejo y luego rellene el centro utilizando un patrón en zigzag (forma de serpiente).

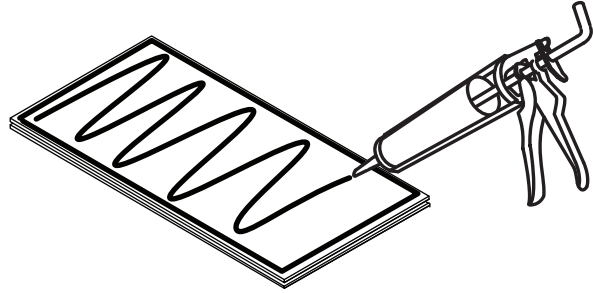
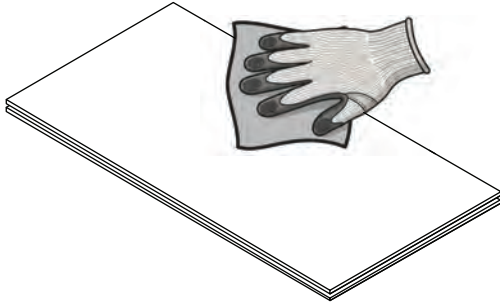

# 5

Position the first tile exactly as determined during the dry-fit stage. Before installing the next piece, apply a bead of silicone sealant along the interlocking flanges where the second tile will connect.

Placez la première tuile dans la position exacte déterminée lors de l'étape de pose à sec. Avant d'installer la pièce suivante, appliquez un cordon de scellant à la silicone le long des rebords d'emboîtement où la deuxième tuile viendra s'insérer.

Coloque el primer azulejo en la posición exacta determinada durante la etapa de presentación en seco. Antes de instalar la siguiente pieza, aplique un cordón de sellador de silicona a lo largo de las bridas de interconexión donde encajará el segundo azulejo.

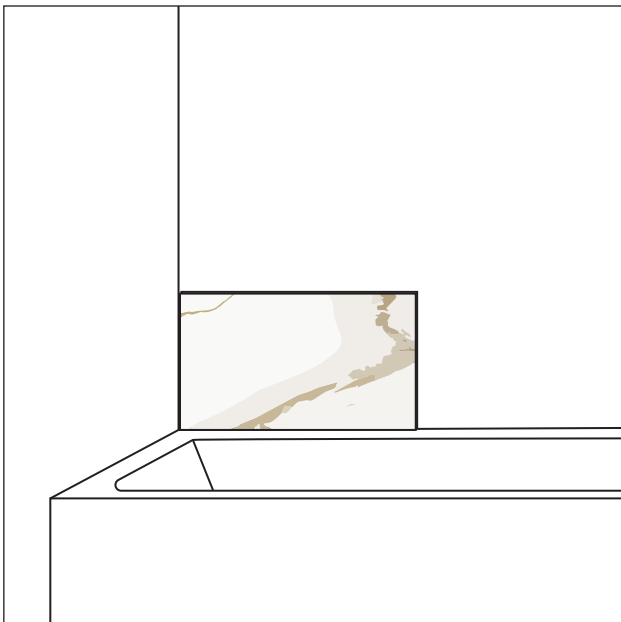

# 6

Clean the back of the second tile and apply the adhesive. Firmly insert the edge of the second tile completely into the interlocking channel of the previously installed tile.

Wipe of the excess sealant.

Nettoyez le dos de la deuxième tuile et appliquez l'adhésif. Insérez fermement le bord de la deuxième tuile complètement dans le canal d'emboîtement de la tuile précédemment installée.

Essuyez soigneusement tout excédent de scellant pour garantir une finition propre et professionnelle.

Instalación del segundo azulejo  
Limpie la parte posterior del segundo azulejo y aplique el adhesivo. Inserte firmemente el borde del segundo azulejo por completo en el canal de interconexión del azulejo previamente instalado.

Limpie cuidadosamente cualquier exceso de sellador para garantizar un acabado limpio y profesional.

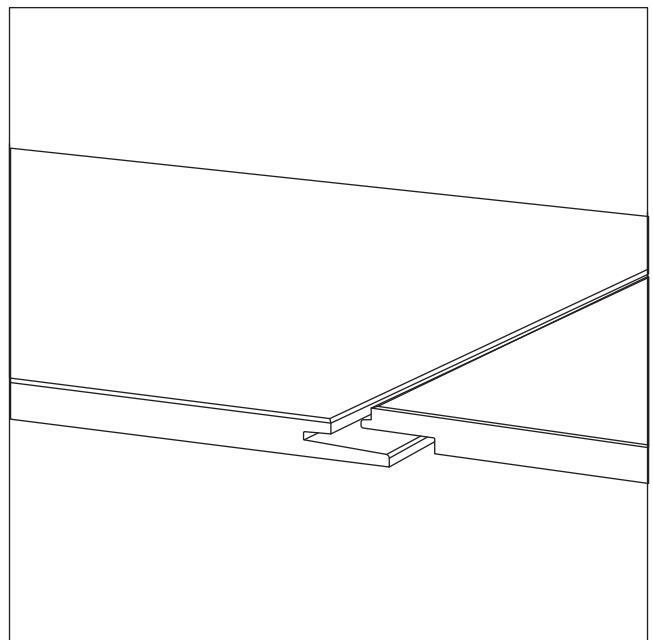
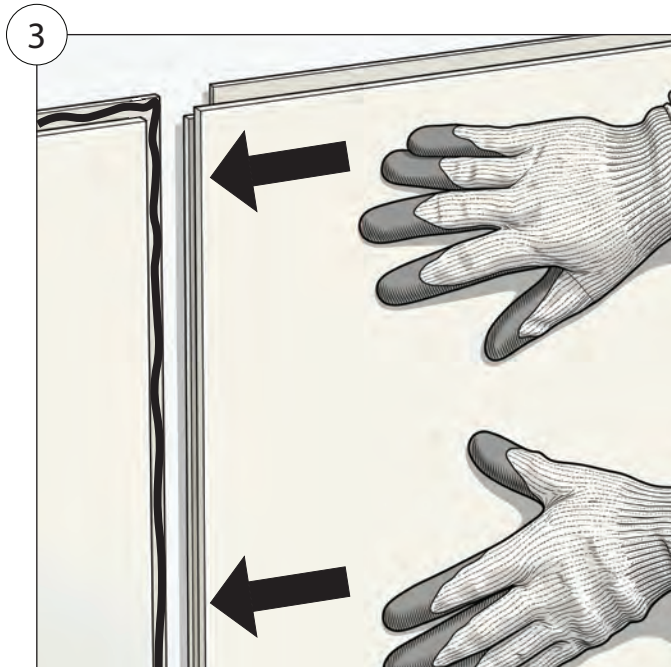
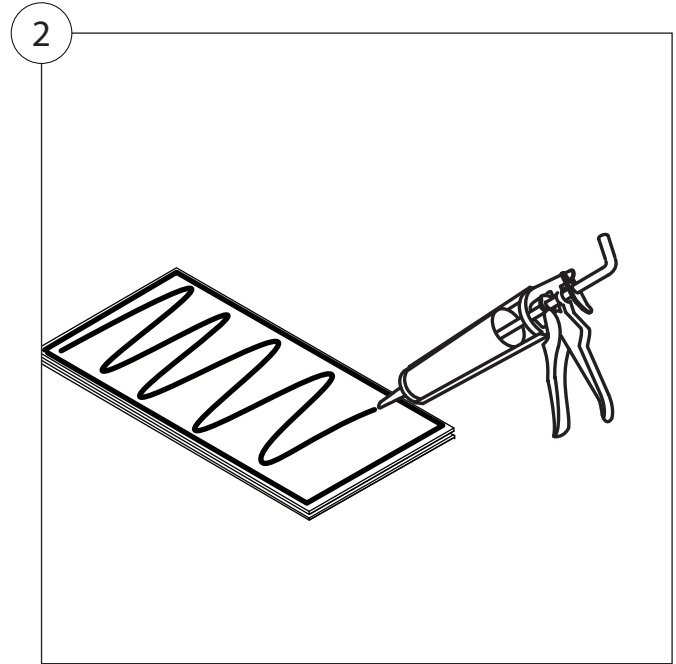
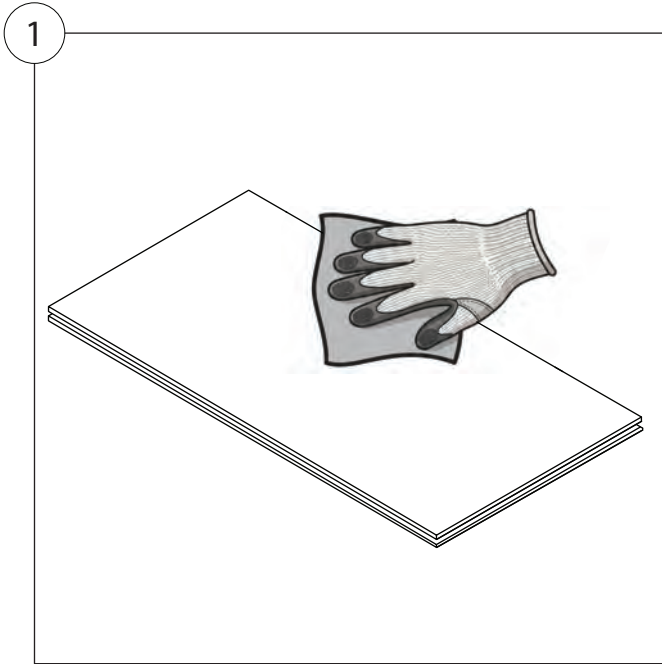

# 7

Repeat the previous steps for the installation of steps for each tile. To make a hole on a tile, mark where the hole for the wall will be a draw on the tile. Make hole using a jigsaw.

Répétez les étapes précédentes pour installer le reste des tuiles. Pour créer des ouvertures pour la plomberie ou d'autres éléments muraux, mesurez et marquez soigneusement l'emplacement exact sur la tuile, puis découpez le trou à l'aide d'une scie sauteuse.

Repita los pasos anteriores para instalar los azulejos restantes. Para crear aberturas para las tuberías u otros elementos de la pared, mida y marque cuidadosamente la ubicación exacta en el azulejo y, a continuación, corte el orificio utilizando una sierra de calar.

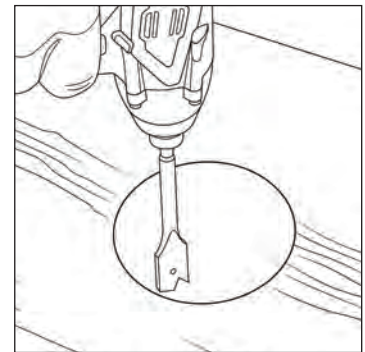
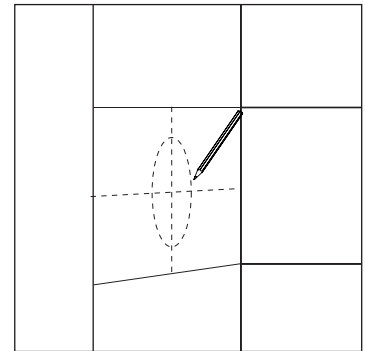
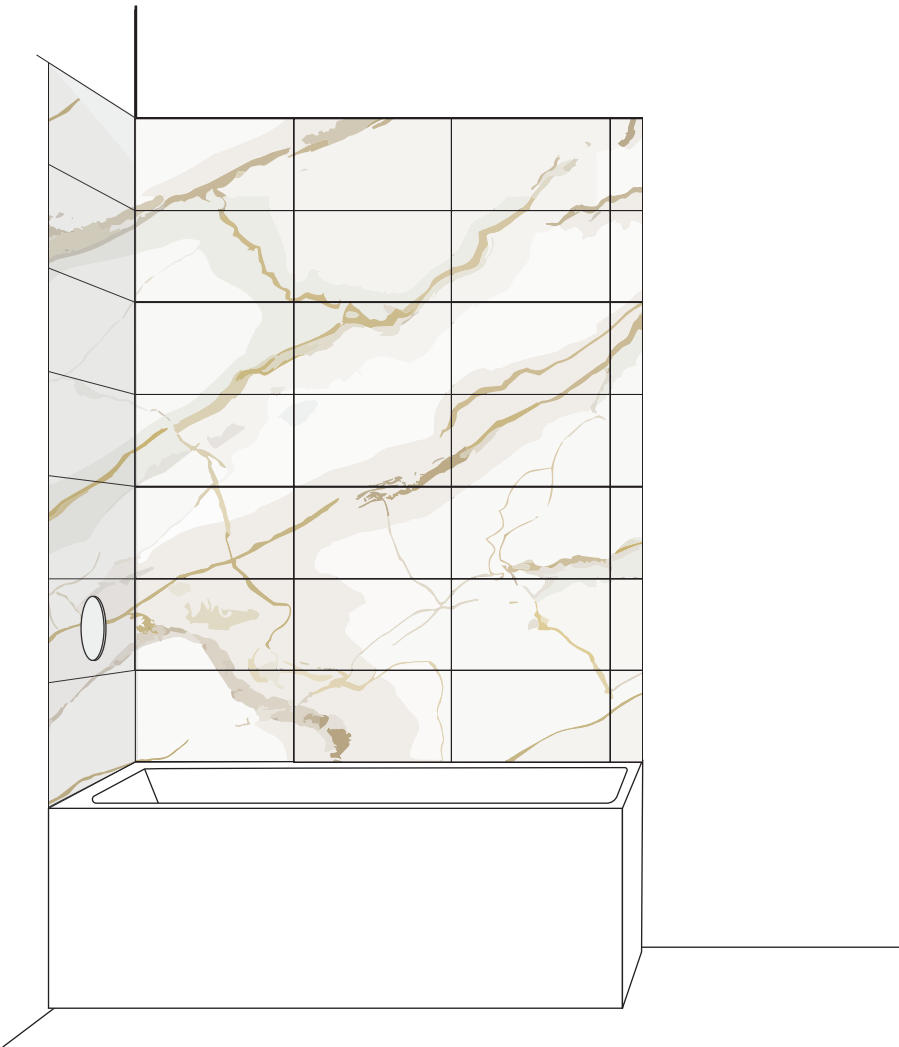

## MAINTENANCE

### Daily care

To maintain a bright and clean surface, wash regularly using a mild dishwashing detergent. Rinse the surface thoroughly with water and dry completely with a clean, soft cloth.

### Caution

Powdered detergents and abrasive liquid cleaners may damage surfaces.

Do not allow the surface to come into contact with corrosive products such as acetone, nail polish remover, dry cleaning solution, lacquer, paint thinner, gasoline, or etc.

Any cleaning product should be tested on an inconspicuous surface before using to clean. Read the data sheet of the cleaning product to ensure it will not damage the surfaces.

Scratched surface & repairs: Call A&E's customer service.

## ENTRETIEN

### Entretien quotidien

Pour conserver une surface brillante et propre, lavez-la régulièrement avec un détergent à vaisselle doux. Rincez abondamment la surface à l'eau et séchez-la complètement à l'aide d'un chiffon propre et doux.

### Attention

Les détergents en poudre ou liquides abrasifs peuvent endommager les surfaces. Ne mettez jamais en contact la surface avec des produits corrosifs contenant de l'acétone (nettoyant de vernis à ongles), des solvants, des décapants, de l'essence, etc. Tout produit de nettoyage doit être testé sur une petite surface non-apparente, avant de procéder à un nettoyage complet. Lisez la fiche signalétique du produit de nettoyage et vous assurer qu'il convient aux surfaces à nettoyer.

Surface abîmées et réparations: Contacter le service à la clientèle A&E.

## MANTENIMIENTO

### Cuidado diario

Para mantener una superficie brillante y limpia, lávela regularmente con un detergente lavavajillas suave. Enjuague la superficie con abundante agua y séquela por completo con un paño limpio y suave.

### Advertencia

Los detergentes en polvo y los limpiadores líquidos abrasivos pueden dañar las superficies. No permitir que la superficie entre en contacto con productos corrosivos como acetona, quitaesmalte, solución para lavado en seco, laca, adelgazador de pintura, gasolina, etc. Debe poner a prueba cualquier producto de limpieza sobre una superficie oculta antes de utilizarlo para limpiar. Leer la hoja de información del producto limpiador para asegurarse de que no dañará las superficies.

Superficies raspadas y reparaciones: Llamar a servicio al cliente de A&E.



**7300 Sherbrooke ST W  
Montreal, Quebec  
Canada  
H4B 1R7**

Please contact us by email  
Veuillez nous contacter par email  
service@aebath.com  
Tel: (514) 482-5403  
1-888-AEBATH5  
(1-888-232-2845  
(Toll Free/Sans frais)  
www.aebath.com

## WARRANTY

A&E Shower and Baths Inc. (hereafter "A&E") offers the following limited warranty on each of its products. This warranty extends only to the original owner/end-user for personal household use. A&E warrants their products to be free from defects in workmanship and materials under normal use and service for a period of one (1) year from the original date of purchase by the owner/end-user. Any product reported to an authorized dealer or to A&E as being defective within the warranty period will be repaired or replaced (with a product of equal value) at the discretion of A&E. This warranty is not transferable to a subsequent owner. Neither the distributor, authorized A&E dealer, nor any other person has been authorized to make any affirmation or representation of this warranty; any affirmation, representation or warranty other than those contained in this warranty shall not be enforceable against A&E or any other person. A&E reserves the right to modify this warranty at any time, it being understood that such modification will not alter the warranty conditions applicable at the time of the sale of the product in question. This warranty shall not apply following incorrect operating procedures, breakage or damages caused by fault, carelessness, abuse, misuse, misapplication, improper maintenance, alteration or modification of the unit, as well as chemical or natural corrosion, accident, fire, flood, act of God, or any other casualty. This warranty shall not apply to stain or malfunction caused by ferrous water, hard water, or salty water. A&E is not responsible for transportation costs of the defective product from the installation site to A&E, or for the return of any part, or for the cost of labour or services incurred in the removal or reinstallation of any part. A&E expressly disclaims and excludes any liability for the consequential or incidental damage caused or resulting from incidental event, loss of time, loss of use, inconvenience, unnecessary expenses, labour, material of other costs with respect to the application of this warranty or with respect to the removal or replacement of a defective product. Under no circumstances shall A&E or any of its representatives be held liable for injury to any person or damage to any property however arising.

## GARANTIE

A&E Shower & Bath inc. ("A&E") offre la garantie limitée suivante sur ses produits. Cette garantie s'applique uniquement au propriétaire original pour une utilisation domestique. A&E garantit ses produits contre tout défaut de matériau ou de fabrication pour des conditions normales d'utilisation et d'entretien pour une période d'une (1) année à compter de la date d'achat originale du produit par le propriétaire. A&E procédera à la réparation ou au remplacement (avec un produit de même valeur), à sa discrétion, de tout produit dont le défaut sera rapporté au détaillant autorisé ou à A&E durant la période de garantie. Ni le distributeur, ni le concessionnaire autorisé A&E Shower & Bath inc., ni personne d'autre n'est autorisée à faire d'affirmations, de représentations ou de garantie autres que celles stipulées aux présentes; les affirmations, représentations et garanties contrevenant à cette interdiction ne sauraient s'appliquer à A&E ni à personne d'autre. A&E se réserve le droit de modifier cette garantie en tout temps; il est entendu que de telles modifications ne changeront pas les conditions de la garantie applicable au moment de la vente des produits en cause. La présente garantie ne s'applique pas dans le cas d'utilisations ou d'opérations non conformes ou bris ou dommages causés par la faute, la négligence, le mauvais emploi, usage, entretien ou altération ou la modification du produit, de même que par la corrosion chimique ou naturelle, le feu, l'inondation, les catastrophes naturelles ou tout autre cas fortuit. La présente garantie ne s'applique pas aux taches ou aux résultats provoqués par une eau ferreuse, une eau dure ou une eau salée. Les frais de transport des produits défectueux entre le lieu d'installation et A&E, les frais pour le retour de toutes pièces et les coûts encourus afin d'enlever ou réinstaller une pièce ou produit seront à la charge du client. A&E ne sera pas responsable ni redevable pour les dommages indirects, ni pour les dommages causés ou résultants de cas fortuits, perte de temps, perte d'usage, inconvénients, dépenses fortuites, frais de main-d'oeuvre, de matériaux ou tout les autres coûts relatifs à l'application de cette garantie et à l'enlèvement ou au remplacement de produits défectueux. A&E et ses employés ou représentants ne pourront en aucune circonstance être tenus responsables des dommages causés à une personne ou à des biens, quel que soit la source de ces dommages.

## GARANTÍA

A&E Shower and Baths inc. (de ahora en adelante, «A&E») ofrece la siguiente garantía limitada explícita para cada uno de sus productos. La garantía cubre únicamente al primer propietario/usuario final para su uso personal en el hogar. A&E garantiza que sus productos están libres de defectos de fabricación y material bajo uso y servicio normal por un periodo de un (1) año desde la fecha original de adquisición del propietario/usuario final. Cualquier producto notificado como defectuoso al distribuidor autorizado o a A&E dentro del periodo de garantía será reparado o reemplazado (por un producto del mismo valor) a elección de A&E. La garantía no es transferible a propietarios subsiguientes. Ni el distribuidor, ni el vendedor autorizado de A&E ni cualquier otra persona tienen autoridad para realizar ninguna declaración, representación o garantía; cualquier afirmación, representación o garantía distinta a las que aparecen en la presente garantía no será aplicable contra A&E ni contra ninguna otra persona. A&E se reserva el derecho a modificar esta garantía en cualquier momento, entendiéndose que la susodicha modificación no altere las condiciones de garantía aplicables en el momento de la venta de los productos en cuestión. Esta garantía no será aplicable en caso de procedimientos de operación incorrectos, roturas o daños causados por errores, negligencia, abuso, mal uso, mala aplicación, mantenimiento inadecuado, alteración o modificación de la unidad, así como de corrosión química o natural, accidente, incendio, inundación, causas de fuerza mayor o cualquier otro caso de siniestro. Esta garantía no se aplicará en casos de manchas o mal funcionamiento causado por agua ferrosa o salada. A&E no se hará responsable de los costes de transporte del producto defectuoso desde el lugar de instalación hasta la sede de A&E, ni de la devolución de ninguna pieza, ni tampoco del coste de la labor o de los servicios incurridos durante la retirada o reinstalación de la pieza. A&E se exime y se excluye explícitamente de cualquier responsabilidad por los daños derivados o accidentales causados, o resultantes, de acontecimientos fortuitos, pérdida de tiempo, pérdida de uso, molestias, gastos innecesarios, mano de obra, materiales de otros costes respecto a la aplicación de la presente garantía o relacionados con la retirada o sustitución de un producto defectuoso. En ningún caso se harán responsables A&E o cualquiera de sus representantes por daños personales o materiales, sin importar cómo se haya incurrido en estos.